

system ociepleń ścian zewnętrznych **ALPOL EKO PLUS**

1. ściana zewnętrzna
2. izolacja przeciwwilgociowa z warstwą klejową
 - emulsja bitumiczna do gruntowania **Alpol AH 740**
 - bitumiczna masa uszczelniająca **AH 741**- warstwa izolacyjna 2x1 mm
 - bitumiczna masa uszczelniająca **AH 741**- warstwa klejowa
3. płyta termoizolacyjna ze styropianu EPS 100-038 lub 200-036 lub płyta termoizolacyjna z polistyrenu ekstrudowanego XPS
4. warstwa zbrojąca
 - klej do ociepleń biały **Alpol AK 531** lub klej do ociepleń na styropianie **Alpol AK 532** lub klej do ociepleń zimowy **Alpol AK 534**
 - siatka z włókna szklanego **Alpol 145** zatopiona w kleju
5. warstwa wykończeniowa cokołu - okładzina z płytek gresowych
 - grunt krzemianowo-polimerowy **Alpol AG 707**
 - klej do gresu elastyczny **Alpol AK 515**
 - płytki gresowe
 - spoina elastyczna **Alpol Elite AS E51 - E69**

1. warstwa wykończeniowa - okładzina z płytek gresowych
 - płytki gresowe
 - spoina elastyczna **Alpol Elite AS E51 - E69**
 - klej upłynniony **Alpol AK 516** lub **Alpol AK 517**
2. izolacja przeciwwilgociowa
 - zaprawa wodoszczelna **Alpol AH 752**
 - grunt krzemianowo-polimerowy **Alpol AG 707**
3. warstwa dociskowa
 - posadzka podkładowa **Alpol AP 400**
4. warstwa izolacji termicznej
 - folia polietylenowa zabezpieczająca
 - płyta termoizolacyjna z polistyrenu ekstrudowanego XPS
5. warstwa izolacyjno-przesuwna
 - folia polietylenowa lub papa termozgrzewalna podkładowa
6. jastrych spadkowy - zaprawa wyrównawcza **Alpol AZ 135**
7. płyta konstrukcyjna balkonu wspornikowej

płyta styropianowa klejona do podłoża na całej powierzchni

system ociepleń ścian zewnętrznych **ALPOL EKO PLUS**

szczegół A

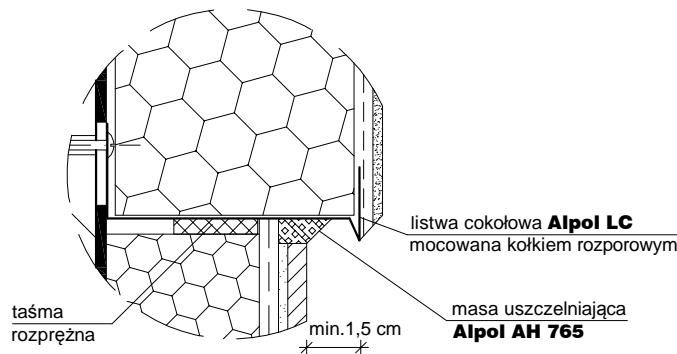

szczegół B

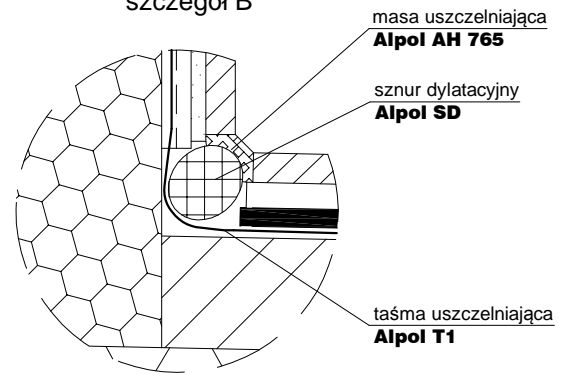

UWAGI :

* łącznik z trzpieniem stalowym wbijany lub wkręcany, zamocowany po wykonaniu warstwy zbrojącej. Łącznik kotwi do ściany izolację łącznie z warstwą zbrojącą.

Za projekt oraz dokumentację techniczną przyjętych rozwiązań odpowiada projektant. Przedstawione powyżej rozwiązania służą jedynie jako pomoc do projektowania. Alpol Gips Sp. z o.o. nie ponosi odpowiedzialności za ich prawidłowe zastosowanie w poszczególnych projektach.

ALPOL[®]
PROFESJONALNA CHEMIA BUDOWLANA

www.alpol.pl, e-mail: alpol.gips@alpol.pl, tel. +41/ 3721100

System ociepleń ALPOL EKO PLUS

Szczegóły rozwiązań
w obrębie balkonów, tarasów i logii

Ocieplenie w strefie płyty balkonowej wspornikowej
(połączenie z systemem hydroizolacji Alpol Hydro Plus T)

Detail
1.5.1

